

Pourquoi choisir IT RUNNER ?

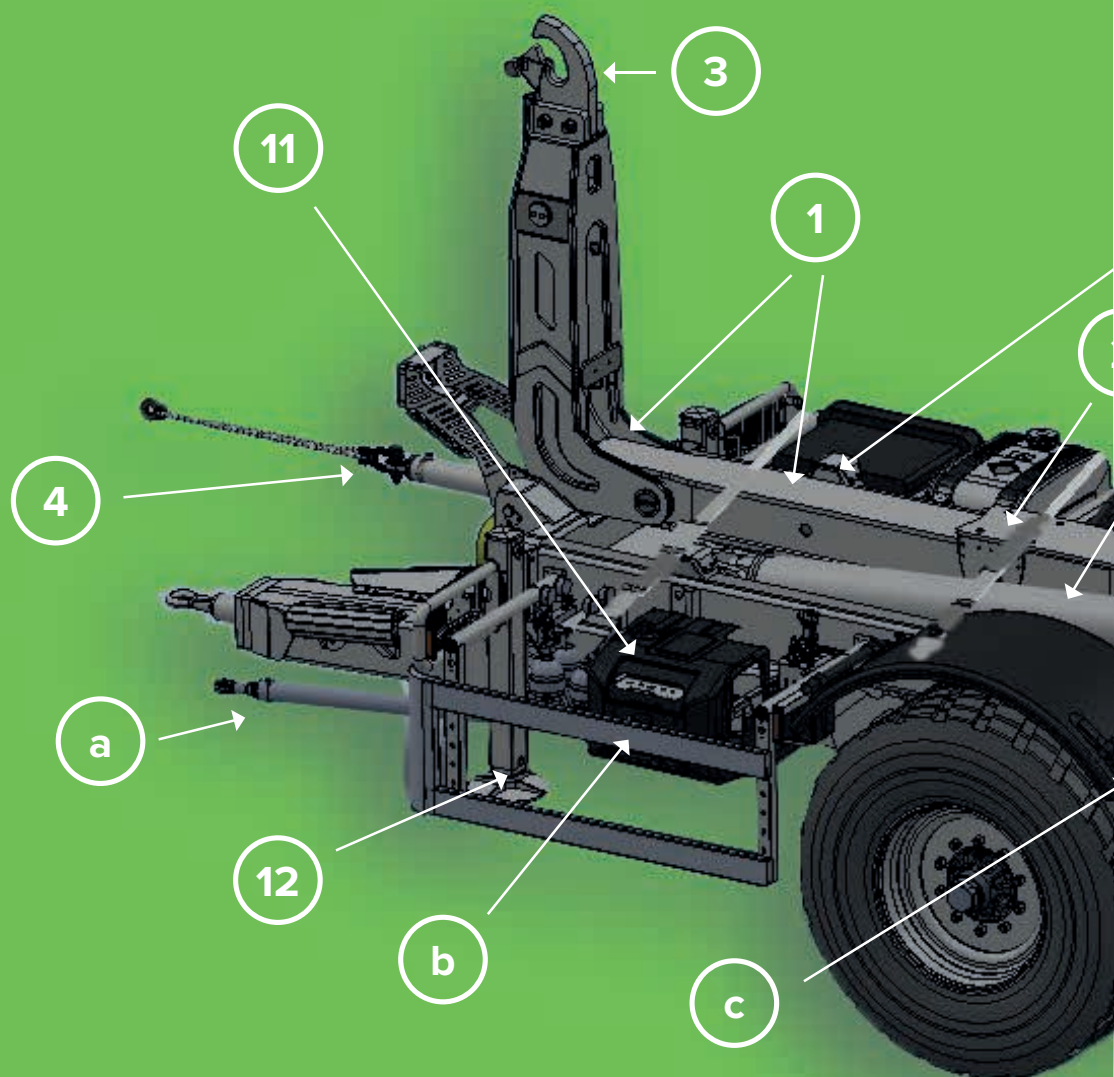

Concepteur de la potence et du châssis, Porte-Caissons étudié pour travaux intensifs,



1 : Bras coulissant ou/et articulé pour un angle de chargement réduit et la réception de caissons de différentes tailles

2 : Tube coulissant avec section importante et patins en téflon

3 : Crochet boulonné en Domex sur potence

4 : Stabilisateur frontal de série à partir de l'ITR 18-24 (*photo 4*)

5 : Châssis HLE en 250x100x10mm à partir du ITR 18-24, et tôle en Z supplémentaire à partir du ITRK 22-29

6 : Essieux 150 avec gros freins de série à partir du ITR 18-4, suspension hydraulique intégrale (timon et essieux) de série à partir du ITRK 22-29 (*photos 4, 5 et 15*)

7 : Vérins de bennage grande section ce qui permet une pression de service réduite

8 : Guides avec rouleaux et teflons

9 : Verrouillage caissons réglable (*photo 9*)

10 : 2 Rouleaux arrières grand diamètre

11 : Bloc distributeur avec gestion des commandes à terre

12 : 2 béquilles avant hydrauliques grande course (*photo 4*)

Finition soignée, tuyaux rigides, câbles gainés, structure frontale avec supports et raccord pour câble éclairage serpents, feux protégés, (*photos 12, 13 et 15*)

Options

a : Suiveur forcé

b : Pare-cycles

c : Garde-boue

Porte-caissons

B.O.B. ITRUNNER ITR 10-16

PTC 16T

Bras coulissant 10T

Longueur caisson env 5 200 mm hors tout

Poids à vide avec roues env 4T

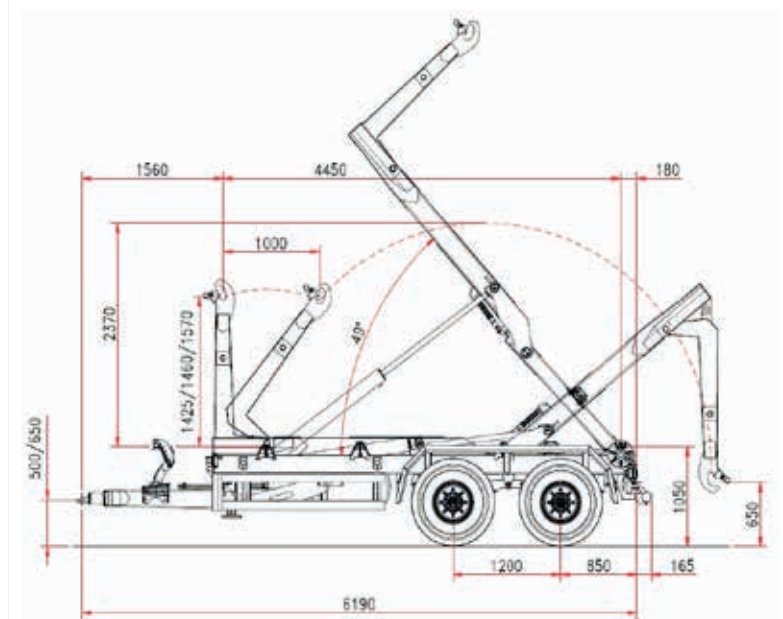
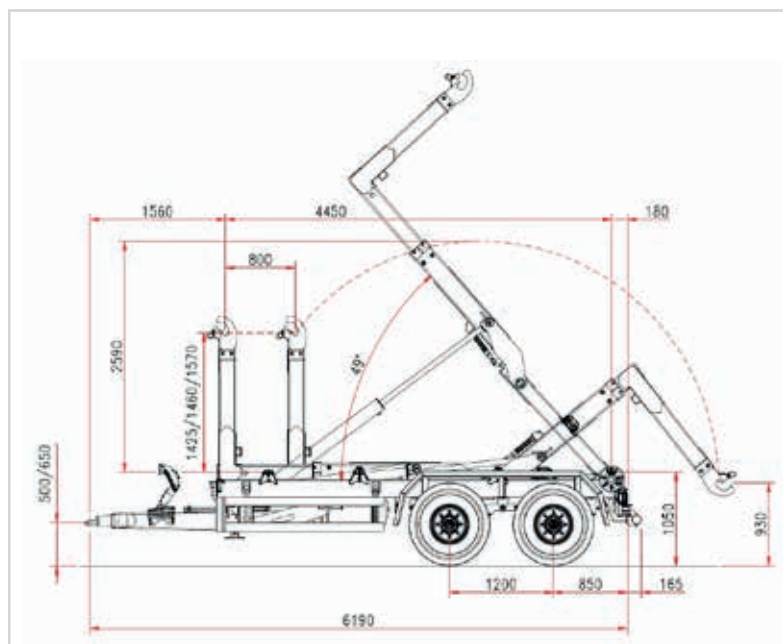

Équipement standard

CHASSIS		SYSTÈME HYDRAULIQUE	
Section structure	200x100x8	Tracteur	3 double effets
Flèche	Suspension silenbloc, anneau boulonné R50, 1 béquille avant hydraulique grande course	Commandes	Alimentation gestion directe tracteur
Essieux suspension mecanique 16T	100-8, freins 350x90 freinage hydraulique	Verrouillage hydraulique à l'arrière	Standard
Roues complètes neuves	500/50-17	Angle de bennage	49°
Finition équipement	Feux routiers, strobo, coffre à outils ABS noir	Finition peinture	Décapage, esther d'epoxy, laque finition polyuréthane
Prix départ :			

Options à déterminer

Train Roulant	Prix HT	Confort / Sécurité/Finition	Prix HT
Essieu suiveur arrière à la place essieu fixe		Commande sans fil Bobeasy radio	
Essieu suiveur forcé à la place essieu fixe		Camera arrière couleur avec moniteur	
		2 phares de travail arrière	
Potence		2 phares de travail avant	
Potence articulée à la place de bras coulissant		Garde-boues en plastiques	
Stabilisateur frontal sur 3 ^{ème} point		Garde-boues en aluminium	
Verrouillage hydraulique supplémentaire avant soudé sur faux châssis		Traverse de remorquage arrière	
Vérin de départ bennage		Protection latérale para-cycle en aluminium	
Hydraulique		Oeil Scharmuller K80	
3 sections électrovanne avec boîtier Bobeasy en cabine et avec commande manuelle à terre, pompe 84L		Connection électrique à l'arrière	
Boîtier en cabine Bobeasy avec 3 sections electrovalves control		Connection pneumatique à l'arrière	
D/E à l'arrière du tracteur direct tracteur		Graissage centralisé	
Fonction supplémentaire D/E sur bloc (ex stabilisateur frontal)		Roues	
		445/45R19,5	

Autres, nous consulter