

Pourquoi choisir IT RUNNER ?

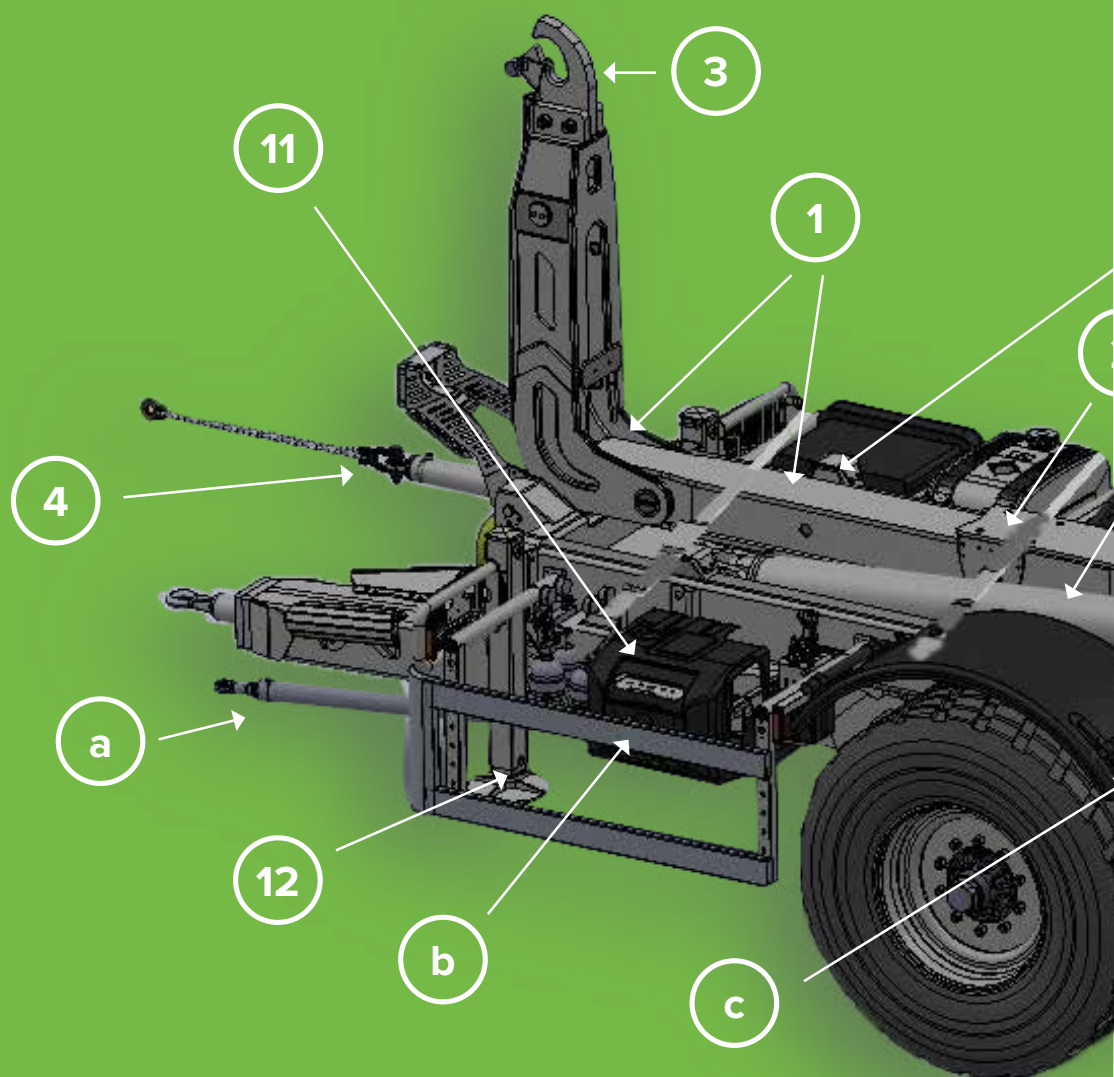

Concepteur de la potence et du châssis, Porte-Caissons étudié pour travaux intensifs,

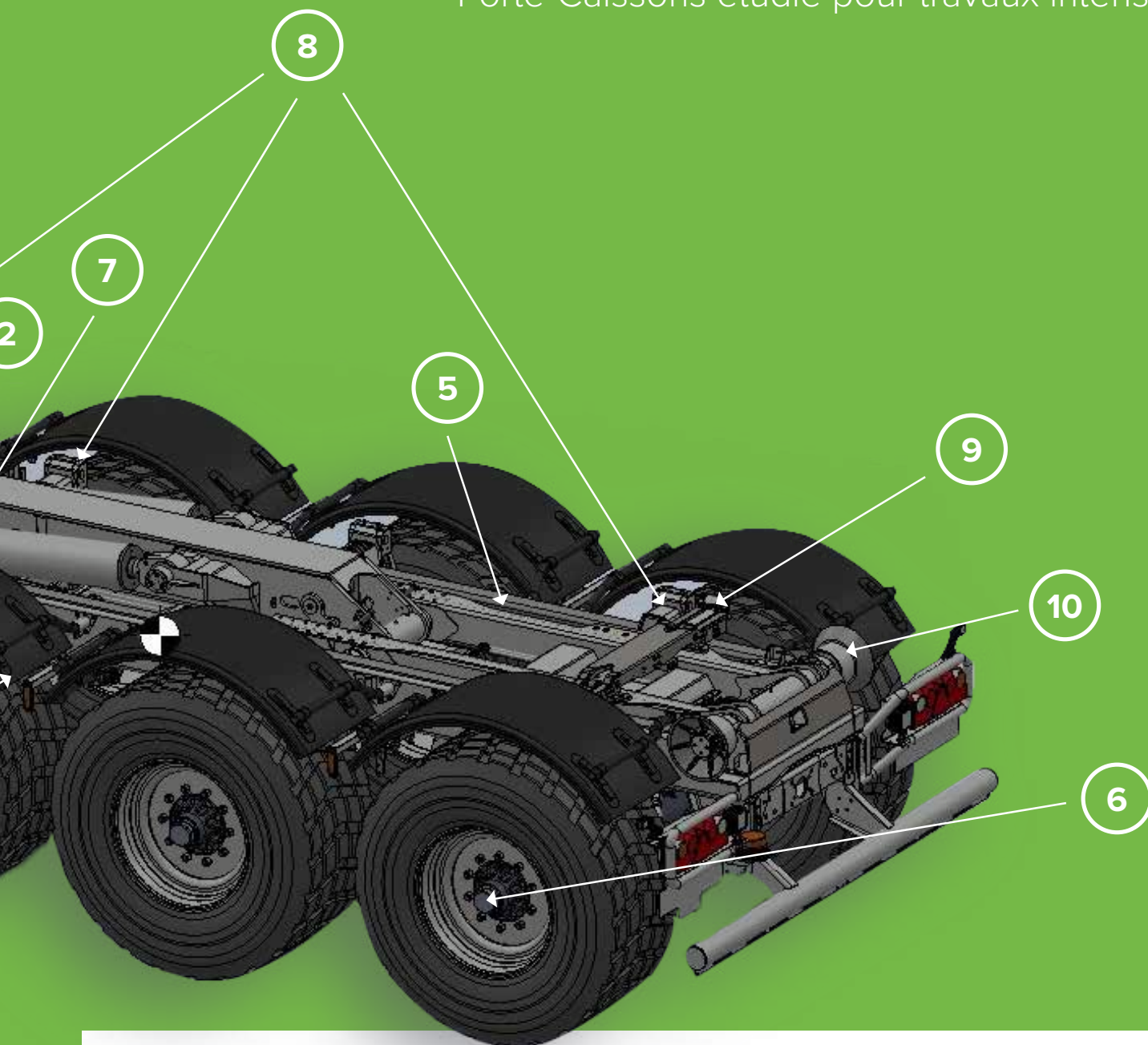

1 : Bras coulissant ou/et articulé pour un angle de chargement réduit et la réception de caissons de différentes tailles

2 : Tube coulissant avec section importante et patins en téflon

3 : Crochet boulonné en Domex sur potence

4 : Stabilisateur frontal de série à partir de l'ITR 18-24 (photo 4)

5 : Châssis HLE en 250x100x10mm à partir du ITR 18-24, et tôle en Z supplémentaire à partir du ITRK 22-29

6 : Essieux 150 avec gros freins de série à partir du ITR 18-4, suspension hydraulique intégrale (timon et essieux) de série à partir du ITRK 22-29 (photos 4, 5 et 15)

7 : Vérins de bennage grande section ce qui permet une pression de service réduite

8 : Guides avec rouleaux et teflons

9 : Verrouillage caissons réglable (photo 9)

10 : 2 Rouleaux arrières grand diamètre

11 : Bloc distributeur avec gestion des commandes à terre

12 : 2 béquilles avant hydrauliques grande course (photo 4)

Finition soignée, tuyaux rigides, câbles gainés, structure frontale avec supports et raccord pour câble éclairage serpentins, feux protégés, (photos 12, 13 et 15)

Options

a : Suiveur forcé

b : Pare-cycles

c : Garde-boue

Porte-caissons

B.O.B. ITRUNNER ITR 26-32 HD

PTC 32T

Bras coulissant 26T

Longueur caissons env 7300 hors tout

Poids à vide avec roues env 8T8

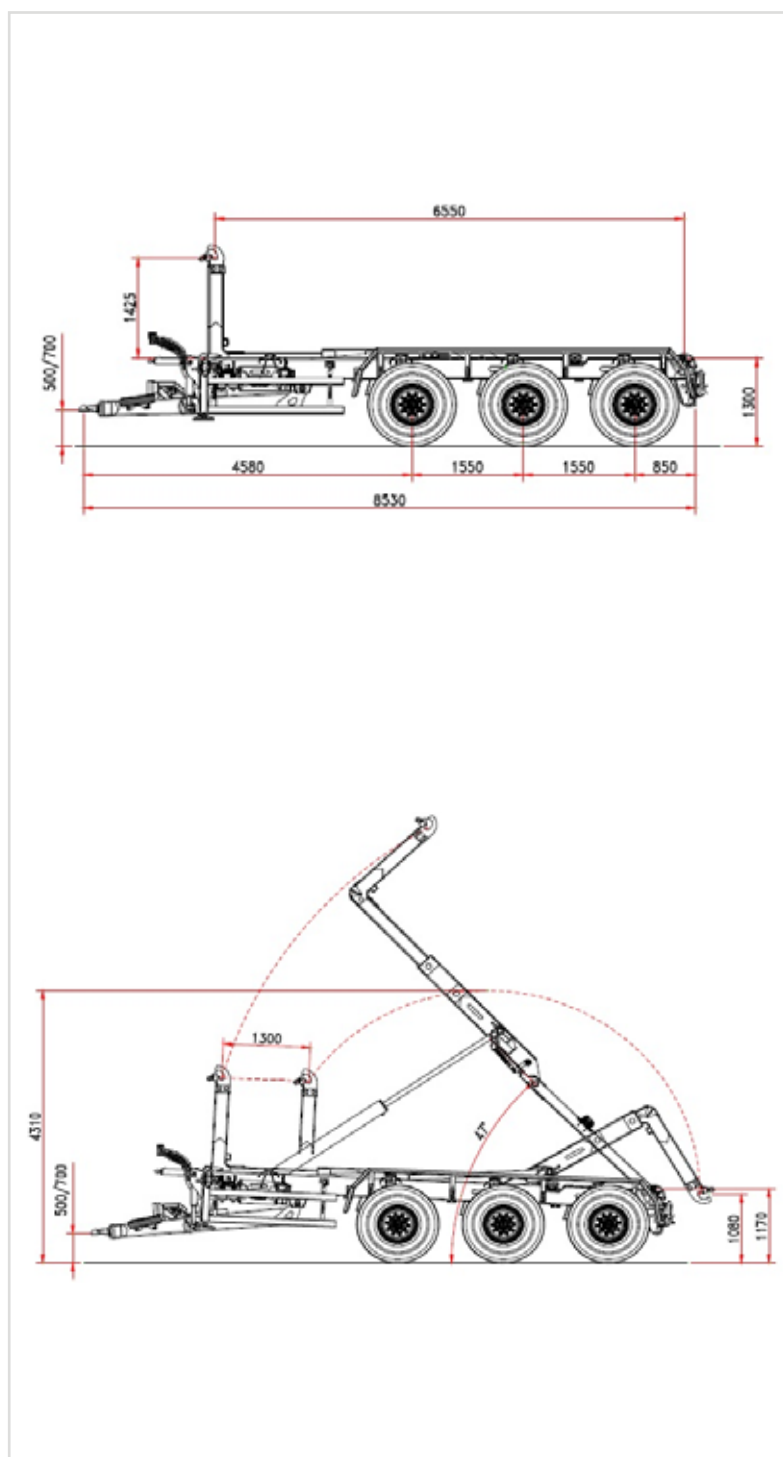

Équipement standard

CHASSIS		SYSTÈME HYDRAULIQUE	
Section structure	200x100x10	Tracteur	4 double effets
Flèche	Suspension hydraulique, anneau boulonné R50, 2 béquilles avant hydrauliques grande course	Porte caissons	Distributeur 3 fonctions électrohydraulique avec commandes manuelles à terre et boîtier cabine «bobeasy»
Essieux suspension hydraulique 33T	150-10, essieu suiveur freins 406/140 freinage air 40km/h	Pompe à pistons axe incliné + cardan	108 litres/1.000 rpm, réservoir 160l
Roues complètes neuves	560/60R22,5	Verrouillage hydraulique à l'arrière	Standard
Finition équipement	Feux routiers, strobo, coffre à outils ABS noir / Décapage, esther d'époxy, laque de finition polyuréthane	Angle de bennage	47°
		Stabilisateur frontal	Vérin + chaîne

Prix départ :

Options à déterminer

Train Roulant	Prix HT	Confort / Sécurité/Finition	Prix HT
Essieu suiveur	Standard	Commande sans fil Bobeasy radio	
Essieu suiveur forcé à la place essieu suiveur		Camera arrière couleur avec moniteur à monter par vos soins	
Suspension hydraulique intégrale flèche et tandem	Standard	2 phares de travail arrière	
40km/h freinage air et proportionnel à la charge	Standard	2 phares de travail avant	
2ème essieu suiveur (en plus du premier)		Garde-boues en plastiques	
Potence		Garde-boues en aluminium	
Bras télescopique et articulé		Traverse de remorquage à l'arrière	
Verrouillage hydraulique supplémentaire(breveté)		Protection latérale para-cycle en aluminium	
Vérin départ bennage		Oeil Scharmuller K80	
Hydraulique		Connection électrique à l'arrière	
Vitesse accélérée au chargement et déchargement, pompe 130l, distributeur hydraulique SDS180 WALVOIL		Connection pneumatique à l'arrière	
D/E à l'arrière du tracteur direct tracteur		Graissage centralisé	
Fonction supplémentaire D/E sur bloc (ex stabilisateur frontal)		Roues	
		600/55R26,5	
		650/55R26,5	

Autres, nous consulter