

Pourquoi choisir IT RUNNER ?

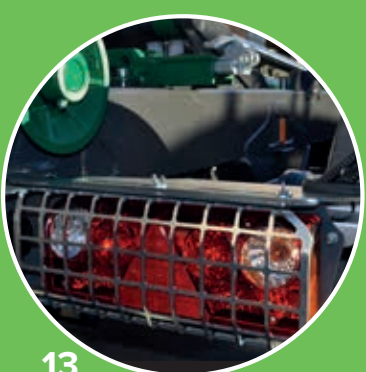

Concepteur de la potence et du châssis, Porte-Caissons étudié pour travaux intensifs,

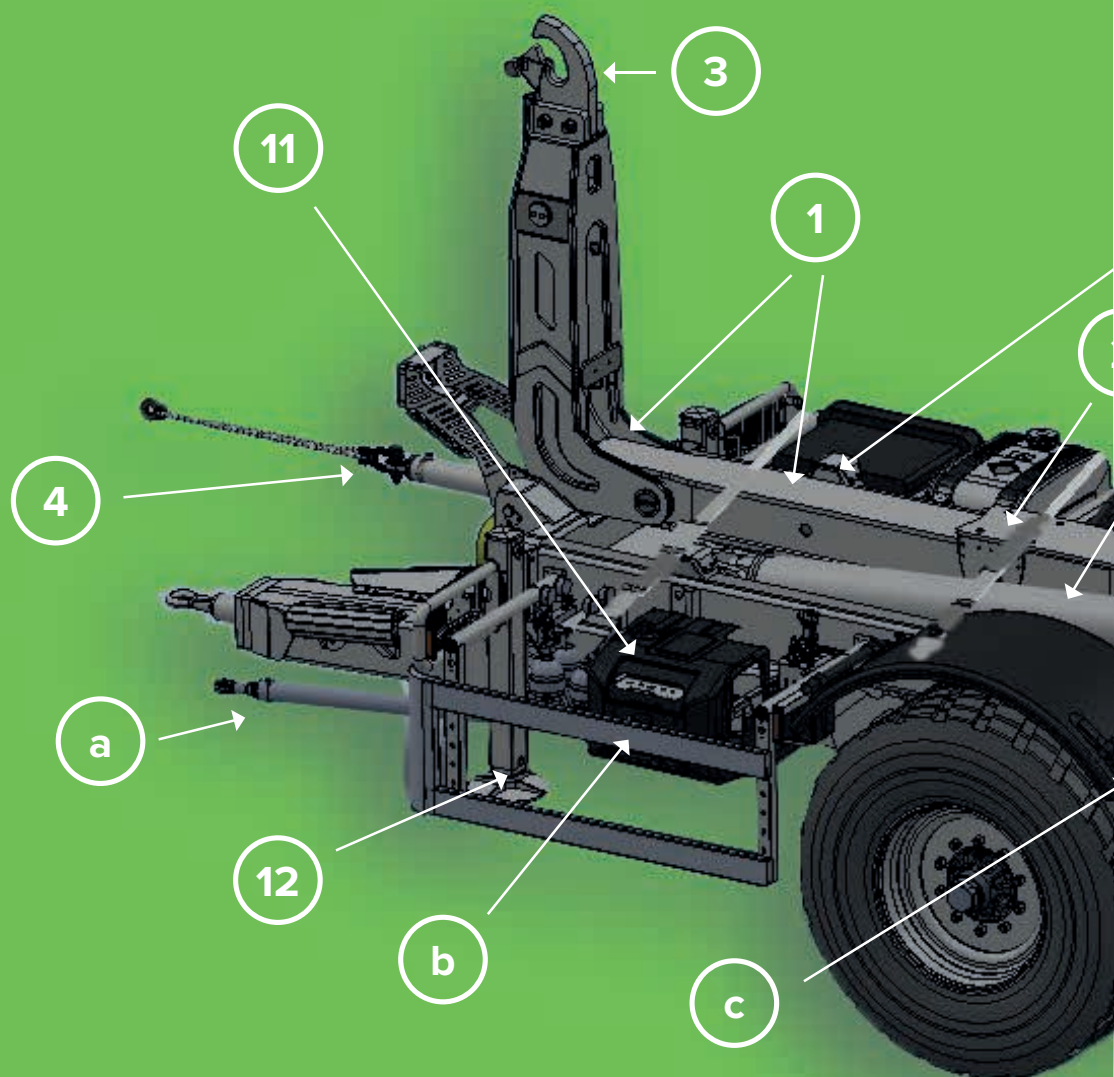

1 : Bras coulissant ou/et articulé pour un angle de chargement réduit et la réception de caissons de différentes tailles

2 : Tube coulissant avec section importante et patins en téflon

3 : Crochet boulonné en Domex sur potence

4 : Stabilisateur frontal de série à partir de l'ITR 18-24 (photo 4)

5 : Châssis HLE en 250x100x10mm à partir du ITR 18-24, et tôle en Z supplémentaire à partir du ITRK 22-29

6 : Essieux 150 avec gros freins de série à partir du ITR 18-4, suspension hydraulique intégrale (timon et essieux) de série à partir du ITRK 22-29 (photos 4, 5 et 15)

7 : Vérins de bennage grande section ce qui permet une pression de service réduite

8 : Guides avec rouleaux et teflons

9 : Verrouillage caissons réglable (photo 9)

10 : 2 Rouleaux arrières grand diamètre

11 : Bloc distributeur avec gestion des commandes à terre

12 : 2 béquilles avant hydrauliques grande course (photo 4)

Finition soignée, tuyaux rigides, câbles gainés, structure frontale avec supports et raccord pour câble éclairage serpents, feux protégés, (photos 12, 13 et 15)

Options

a : Suiveur forcé

b : Pare-cycles

c : Garde-boue

Porte-caissons

B.O.B. ITRUNNER ITRK 22-29 HD

PTC 29T

Bras coulissant et potence articulée 22T

Longueur caissons env 6500 hors tout

Poids à vide avec roues env 7T7

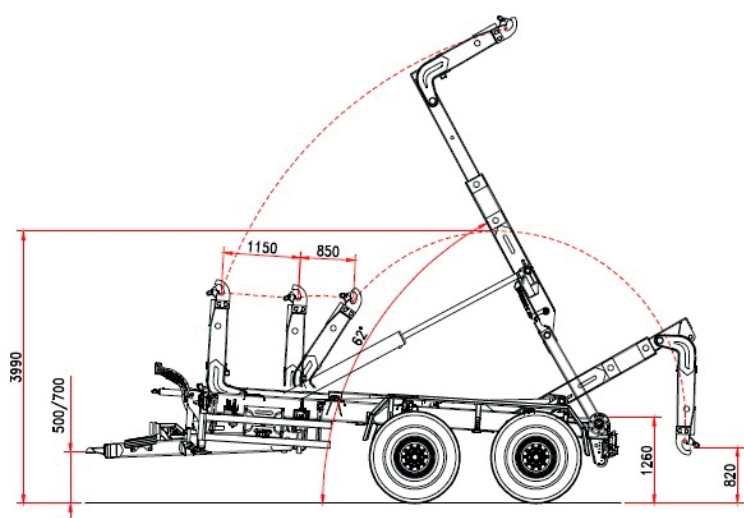
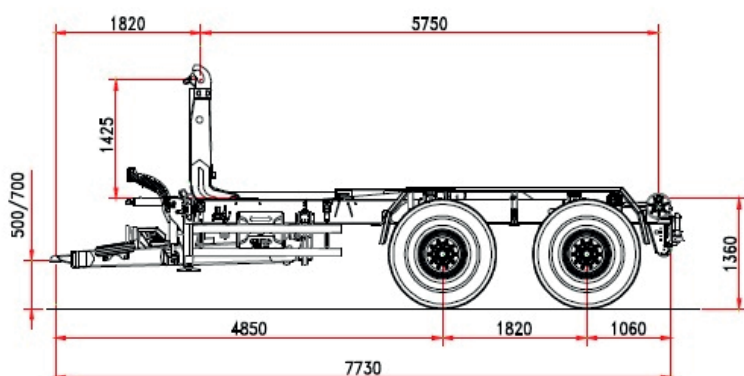

Équipement standard

CHASSIS		SYSTÈME HYDRAULIQUE	
Section structure	200x100x10	Tracteur	4 double effets
Flèche	Suspension hydraulique, anneau boulonné R50, 2 béquilles avant hydrauliques grande course	Porte caissons	Distributeur 3 fonctions électrohydrauliques avec commande manuelle à terre et en cabine bob easy
Essieux suspension hydraulique 29T	150-10, essieu suiveur freins 420/200 freinage air 40km/h	Pompe à pistons axe incliné + cardan	108L / rpm 1000Trs réservoir 160l
Roues complètes neuves	600/55R26,5	Verrouillage hydraulique à l'arrière	Standard
Finition équipement	Feux routiers, strobo, coffre à outils ABS noir / Décapage, esther d'époxy, laque de finition polyuréthane	Angle de bennage	56°
		Stabilisateur frontal	Vérin + chaîne

Prix départ :

Options à déterminer

Train Roulant	Prix HT	Confort / Sécurité/Finition	Prix HT
Essieu suiveur arrière	Standard	Commande sans fil Bobeasy radio	
Essieu suiveur forcé à la place essieu suiveur		Camera arrière couleur avec moniteur	
Suspension hydraulique intégrale flèche et tandem	Standard	2 phares de travail arrière	
40km/h freinage air et proportionnel à la charge	Standard	2 phares de travail avant	
Potence		Garde-boues en plastiques	
Bras coulissant et potence articulée	Standard	Garde-boues en aluminium	
Verrouillage hydraulique supplémentaire (breveté)		Traverse de remorquage à l'arrière	
Vérin de départ bennage		Protection latérale para-cycle en aluminium	
Hydraulique		Oeil Scharmuller K80	
Vitesse accélérée au chargement et déchargement, pompe 130l, distributeur hydraulique SDS180 WALVOIL		Connection électrique à l'arrière	
D/E à l'arrière du tracteur direct tracteur		Connection pneumatique à l'arrière	
Fonction supplémentaire D/E sur bloc (ex stabilisateur frontal)		Graissage centralisé	
		Roues	
		650/55R26,5	

Autres, nous consulter